

Thème II	Chapitre C	Transfert de l'information génétique et reproduction	
	Fiche de réussite		
Notions et mots-clés (ce que je dois savoir)			
Cellule-œuf, transfert d'information génétique (mitose), étapes de la mitose, lien entre mitose et reproduction asexuée, stabilité du patrimoine génétique		Formation des gamètes : réduction du nombre de chromosomes (méiose), étape de la méiose, rétablissement du nombre de chromosomes (fécondation), lien entre méiose + fécondation et reproduction sexuée	
Compétences et exemples de consignes (ce que je dois savoir faire)			
<input type="checkbox"/> Formuler une hypothèse sur l'information génétique entre des cellules différentes. <input type="checkbox"/> Décrire les étapes de la mitose et le transfert d'information génétique. <input type="checkbox"/> Expliquer le lien entre la reproduction asexuée et la mitose. <input type="checkbox"/> Expliquer l'origine de la stabilité du patrimoine génétique chez une espèce ou sein d'un organisme vivant.			
<input type="checkbox"/> Expliquer la formation des gamètes (méiose) et le principe de la fécondation. <input type="checkbox"/> Décrire les étapes de la méiose et la réduction du nombre de chromosomes. <input type="checkbox"/> Décrire l'intérêt de la fécondation et du rétablissement du nombre de chromosomes. <input type="checkbox"/> Expliquer le lien entre la reproduction sexuée et la méiose associée à la fécondation.			

Je suis capable de (compétences travaillées) :

C1 : Formuler une hypothèse afin d'expliquer un phénomène.

C2 : Lire et exploiter des documents de différents formats.

C3 : Compléter un schéma sur la mitose.

Situation de départ : Louis et Eliott sont de vrais jumeaux. Ils ne comprennent pas comment ils peuvent se ressembler autant alors que leur frère Paul qui est pourtant de la même mère et du même père est si différent d'eux.



Problème : Comment expliquer que les vrais jumeaux se ressemblent beaucoup ?

- 1 – À partir du document 1, **expliquer** comment on passe d'une cellule-œuf à des milliards de cellules lors du développement d'un embryon. **(C2)**
- 2 – **Formuler** alors une hypothèse **expliquant** pourquoi les deux frères se ressemblent beaucoup en lien avec le caryotype. **(C1)**
- 3 – À partir des documents 2 à 4, **décrire** les étapes de la mitose et l'évolution du nombre de chromosomes. **Valider** alors l'hypothèse. **(C2)**
- 4 – **Compléter** alors le schéma de la mitose en annexe. Il faudra : **(C3)**
 - **découper** les étiquettes et les **coller** dans le bon ordre ;
 - **placer** les légendes à côté des étiquettes ;
 - **mettre** un titre.
- 5 – À partir du document 5, **expliquer** pourquoi lors de la reproduction asexuée on obtient surtout que des clones (des descendants avec un phénotype identique). **(C2)**
- 6 – **Compléter** le bilan 1 avec les mots suivants :
 - *reproduction asexuée, information génétique, réplication, divisions cellulaires, génétiquement identique, mitose, conservé*

Bilan 1 : Toutes les cellules d'un organisme proviennent des _____ successives, appelées _____, d'une cellule-œuf. Elles possèdent toutes la même _____ grâce à la mitose : le caryotype est _____ à chaque division. Avant la mitose, l'ADN se réplique à l'identique : on parle de _____. Cela forme des chromosomes à deux chromatides (= à deux molécules d'ADN condensées). Lors de la mitose, il y a séparation des 2 brins des chromosomes. Chacune des cellules formées reçoit toutes les paires de chromosomes à une chromatide (= à une molécule d'ADN condensée). La _____ est possible grâce à la mitose. Les cellules-filles formées lors de la mitose vont former un nouvel individu _____ à l'individu parent et donc donner un phénotype identique.

Quantité d'ADN
par cellule

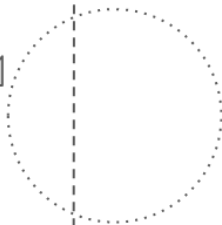
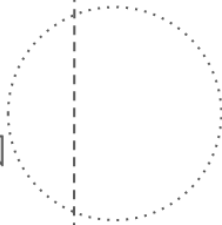
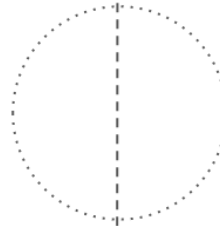
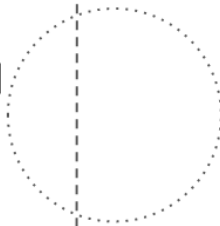
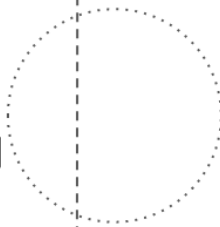
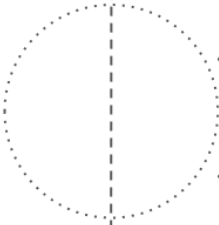
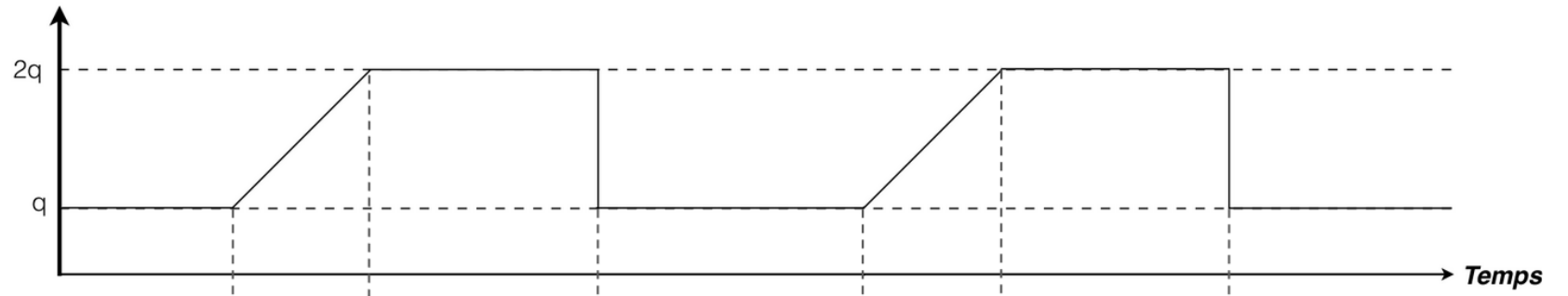

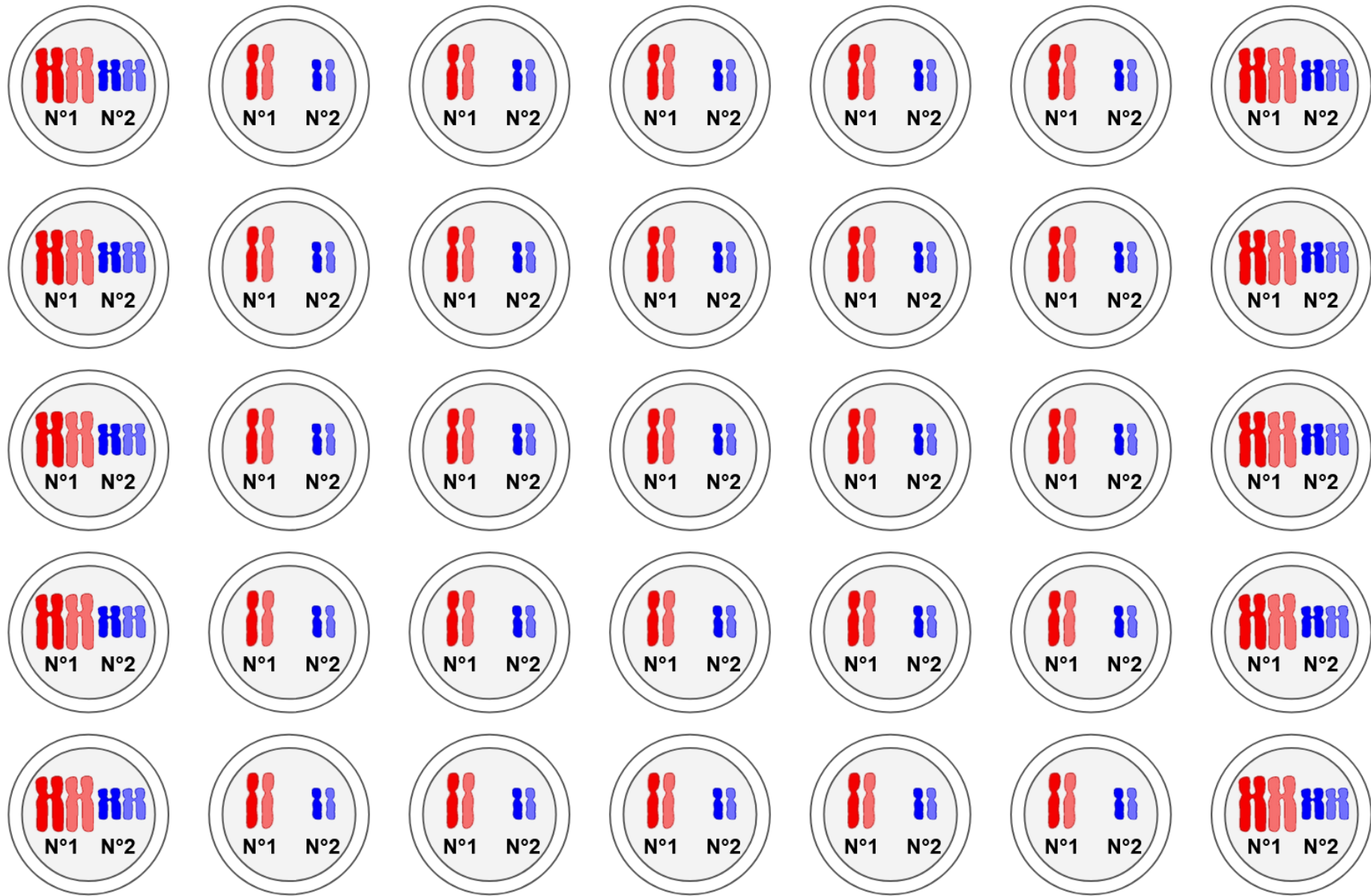

Document 1 : De la cellule-œuf aux milliards de cellules des nouveaux-nés

Les cellules d'un être humain proviennent toutes d'une cellule-œuf.

La cellule-œuf se divise en deux cellules-filles, donnant un embryon à deux cellules. Ces deux cellules se divisent à leur tour pour donner un embryon à quatre cellules, puis huit et ainsi de suite...

Les cellules se divisent bien entendu pendant la vie embryonnaire mais également tout au long de la vie pour assurer leur renouvellement et l'entretien des organes.

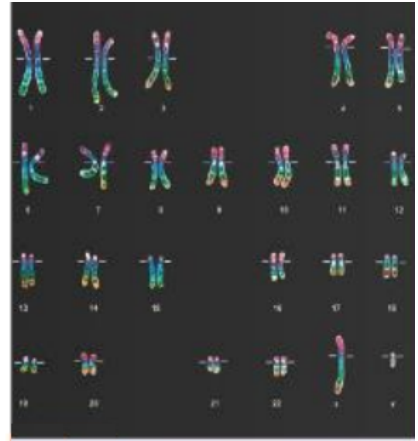

Caryotype de la cellule-œuf mais aussi de toutes les cellules de l'embryon et de l'adulte.

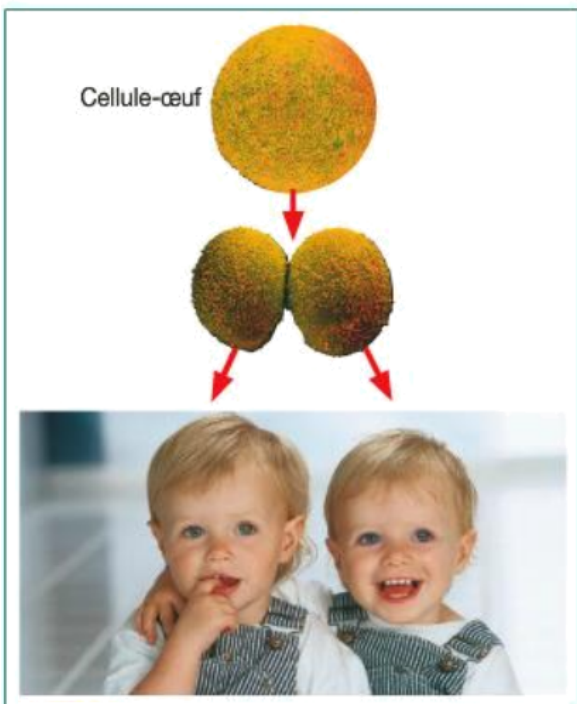
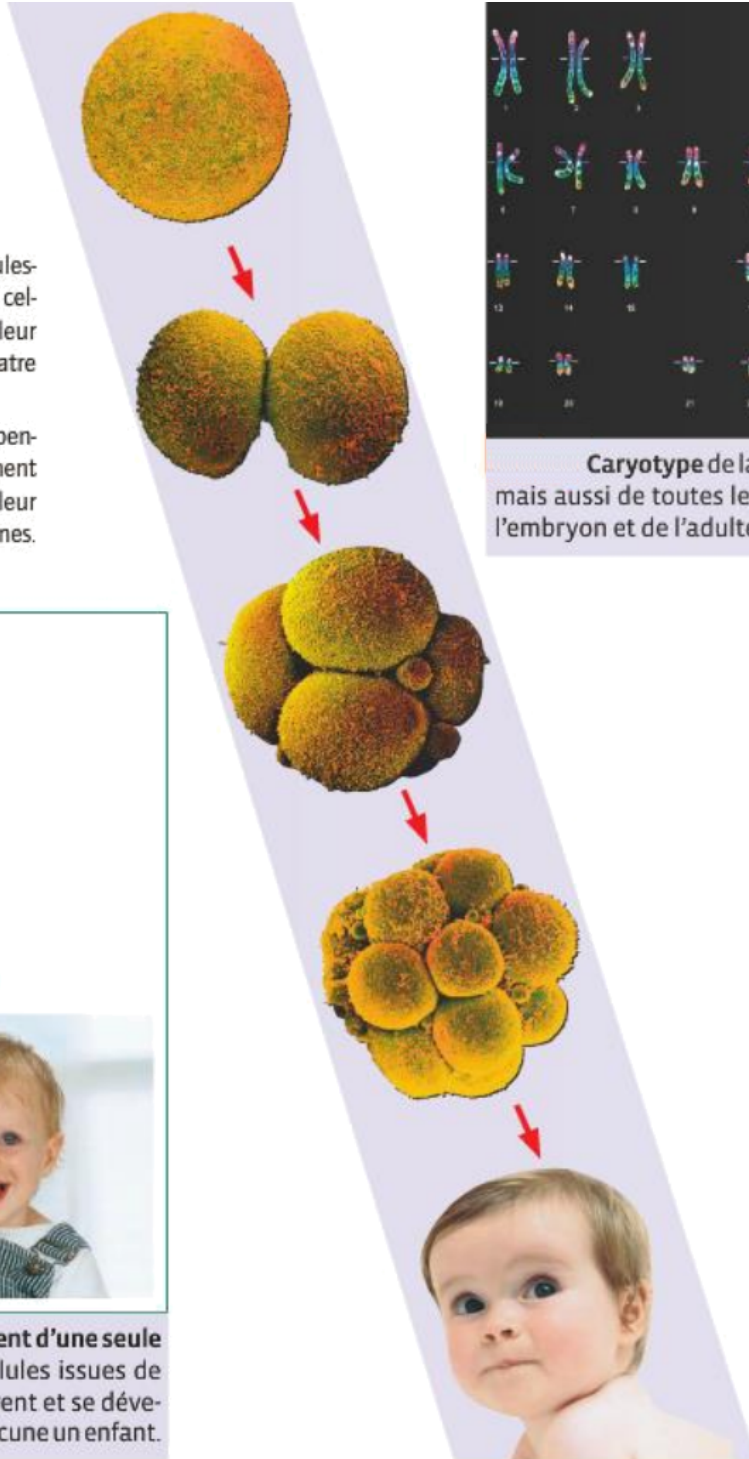

Les vrais jumeaux proviennent d'une seule cellule-œuf. Les deux premières cellules issues de la division de la cellule-œuf se séparent et se développent séparément pour donner chacune un enfant.

Document 2 : Evolution de la quantité d'ADN dans une cellule au cours du temps

Quantité d'ADN par cellule

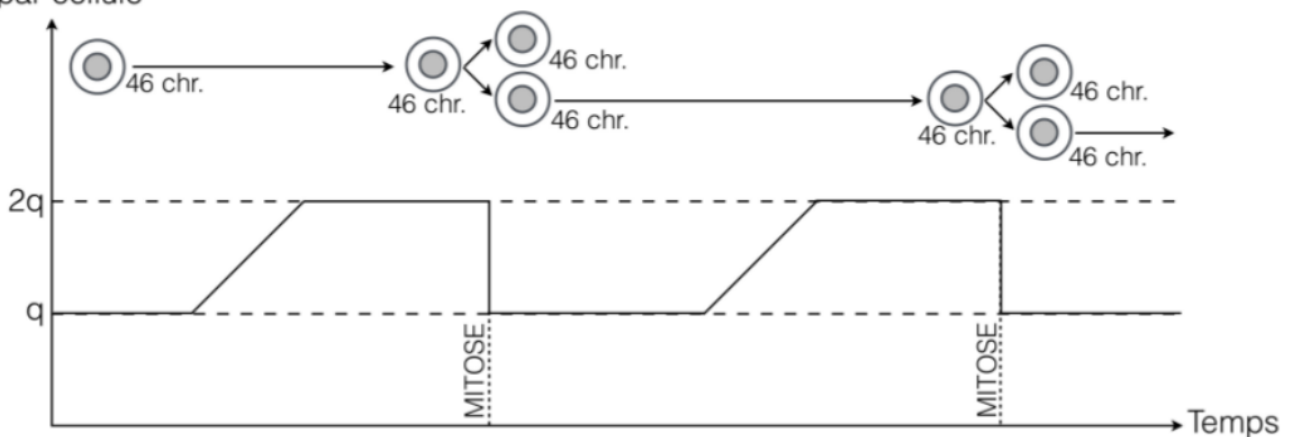

Document 3 : Déroulement de la mitose ou multiplication cellulaire dans une racine d'oignon

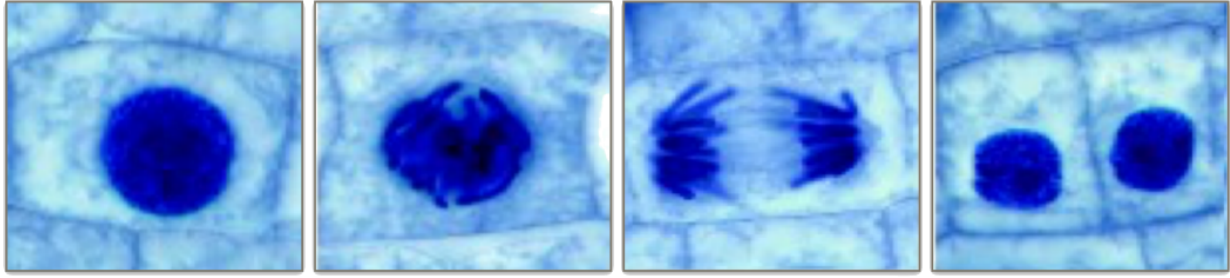

Document 4 : Aspect d'un chromosome au cours de la vie d'une cellule

Remarques :

- Un chromosome avec une molécule d'ADN condensée s'appelle aussi un chromosome à une chromatide.
- Un chromosome avec deux molécules condensées s'appelle un chromosome à deux chromatides.
- Lorsqu'on passe d'une molécule à deux molécules d'ADN, on parle de réplication (l'ADN se duplique à l'identique).

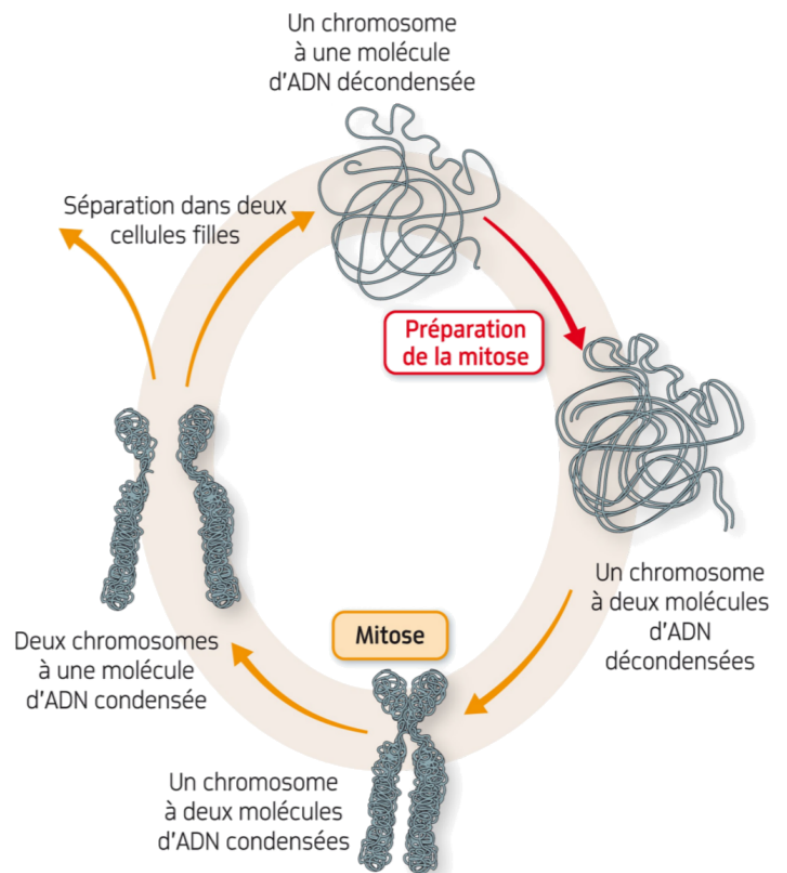

Document 5 : Le fraisier et reproduction asexuée

Voici la photo d'un fraisier, avec des fleurs et des fruits. Sur la deuxième photo on observe des tiges un peu particulières, ce sont des stolons : des tiges rampantes à la surface du sol.

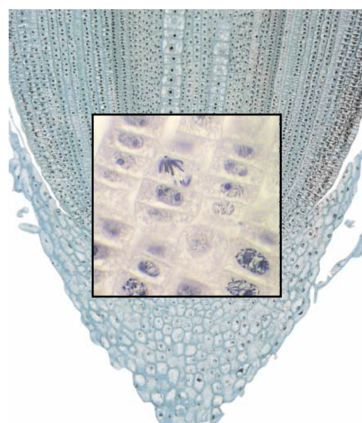

Les stolons peuvent donner naissance à de nouveaux individus. En effet, cette tige rampante peut s'enfoncer et donner naissance à de nouveaux pieds de fraisier grâce au bourgeon à l'extrémité (on y trouve un méristème, zone avec de nombreuses cellules en pleine mitose, voire ci-contre). Ces nouveaux pieds correspondent à des nouveaux individus identiques aux pieds de départ.

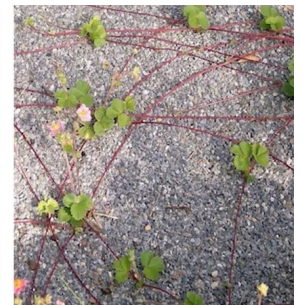

Je suis capable de (compétences travaillées) :

C1 : Formuler une hypothèse afin d'expliquer un phénomène.

C2 : Restituer des notions sur les gamètes et la mitose.

C3 : Lire et exploiter des documents de différents formats.

C4 : Compléter un schéma sur la mitose.

Situation de départ : Les cellules d'un être vivant possèdent toutes le même caryotype (provenant de la cellule-œuf) grâce au mécanisme de la mitose. Mais il existe des cellules qui ne possèdent pas le même caryotype : les gamètes.

1 – En prenant l'exemple de l'espèce humaine, **rappeler** le nombre de paires de chromosomes dans une cellule dites « normales » et dans un gamète comme le spermatozoïde. **(C2)**

Problème : Comment expliquer la différence de caryotype entre les gamètes et les autres cellules d'un individu ?

2 – En utilisant le mécanisme de la mitose, **formuler** alors une hypothèse sur le nombre de chromosomes dans les gamètes. **(C1)**

3 – À partir du document 1, **décrire** l'évolution du nombre de chromosomes. **Valider** alors l'hypothèse. **(C4)**

4 – À partir des documents 2 et 3, **expliquer** l'intérêt de la fécondation au niveau du caryotype d'un futur enfant. **(C4)**

5 – **Compléter** alors le schéma de la mitose en annexe. Il faudra : **(C3)**

- **découper** les étiquettes et les **coller** dans le bon ordre ;
- **placer** les légendes à côté des étiquettes ;
- **mettre** un titre.

6 – Sachant qu'un enfant n'a pas de phénotype identique à ses parents, **donner** alors les deux mécanismes qui donnent un phénotype différent entre l'enfant et ses parents.

7 – **Compléter** le bilan 2 avec les mots suivants :

- *génétiquement différent, moitié, reproduction sexuée, fécondation, méiose, rétablit*

Bilan 2 : La _____ permet la formation des gamètes : le nombre de chromosomes est réduit de _____ et les gamètes sont donc génétiquement différents.

La _____ réunit les chromosomes de chaque gamète et _____ le nombre de chromosomes de l'espèce (exemple : 23 (chromosomes de l'ovule) + 23 (chromosomes du spermatozoïde) = 46 chromosomes dans l'espèce humaine).

La _____ est donc assurée par la méiose et la fécondation et permet de former un nouvel individu _____ de ses parents et donc donner un phénotype différent.

Quantité d'ADN
par cellule

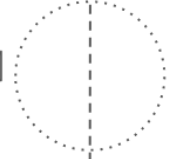
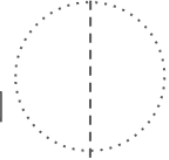
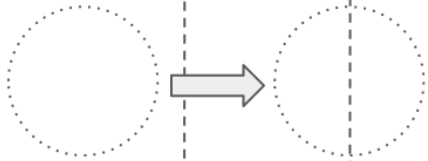
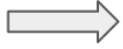
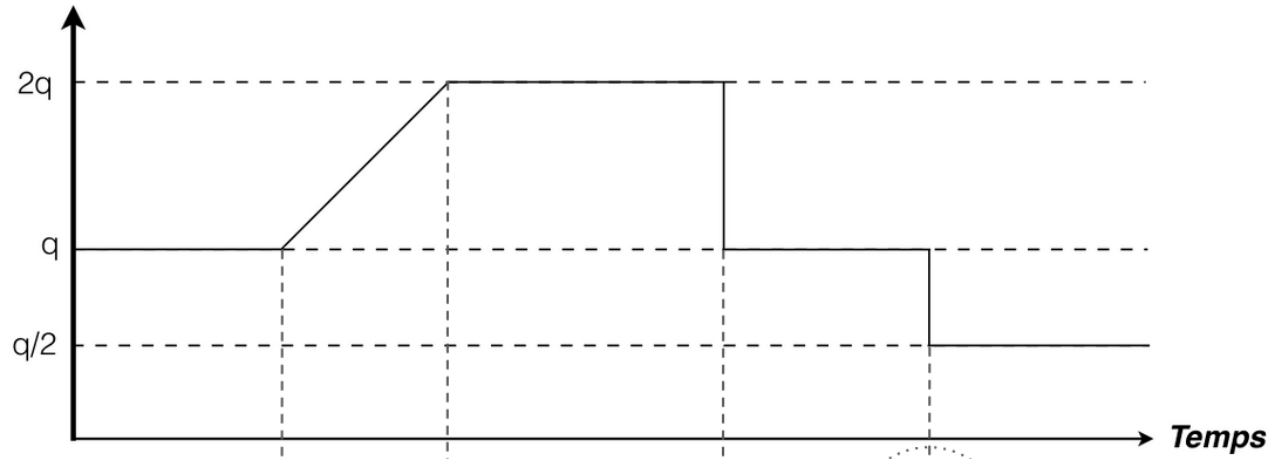

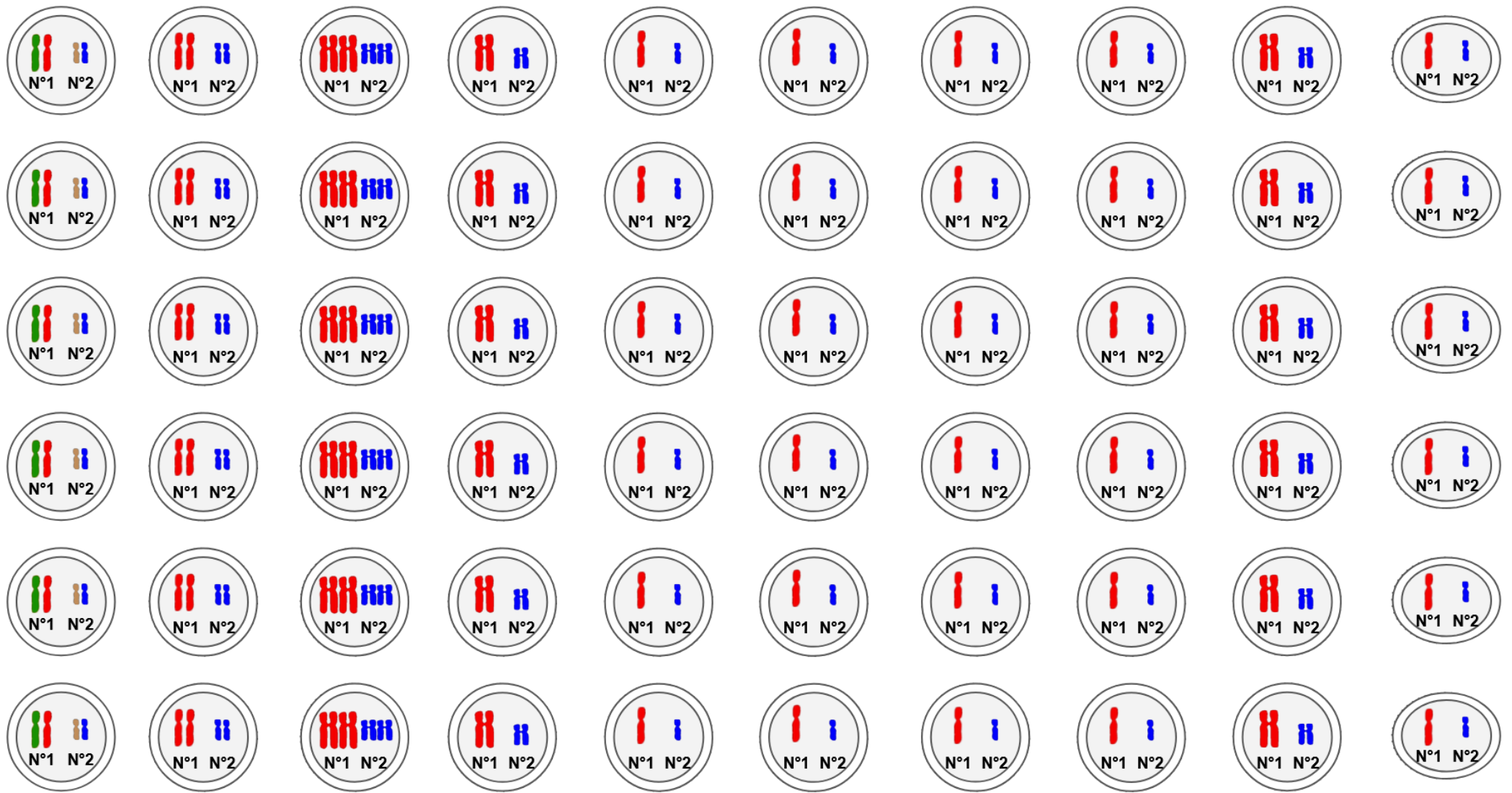

Document 1 : Evolution de la quantité d'ADN dans une cellule au cours de la méiose

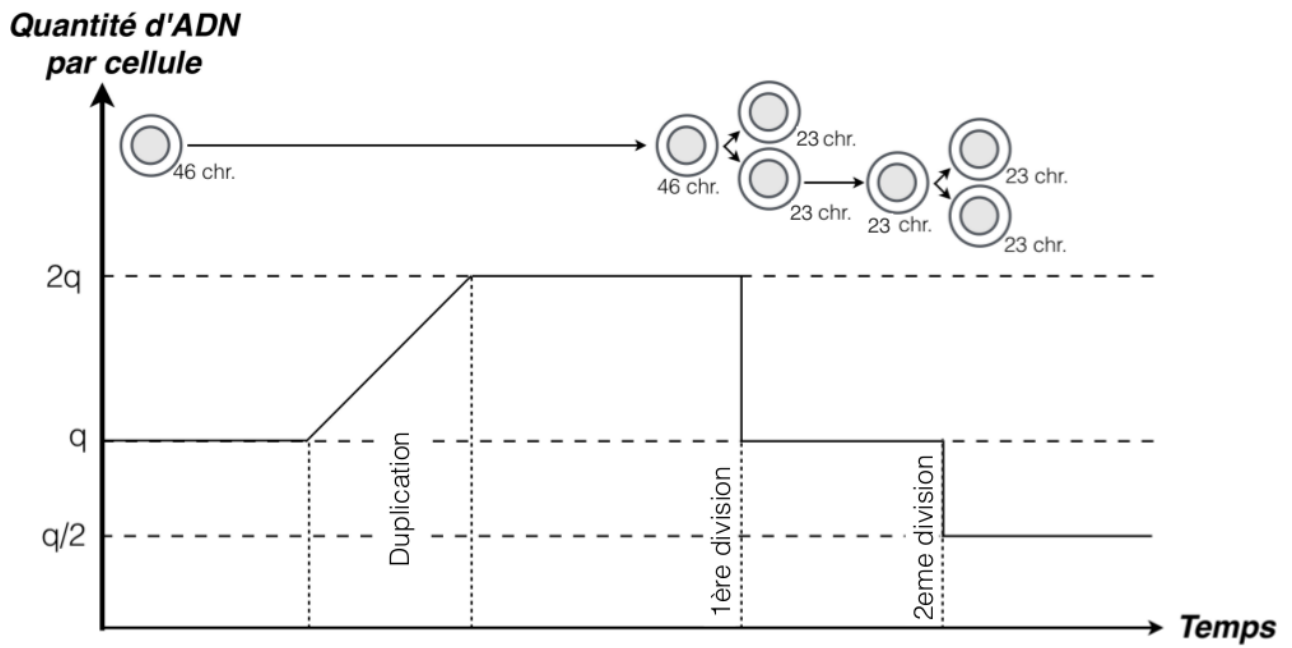

Document 2 : Caryotypes d'un spermatozoïde et d'un ovule

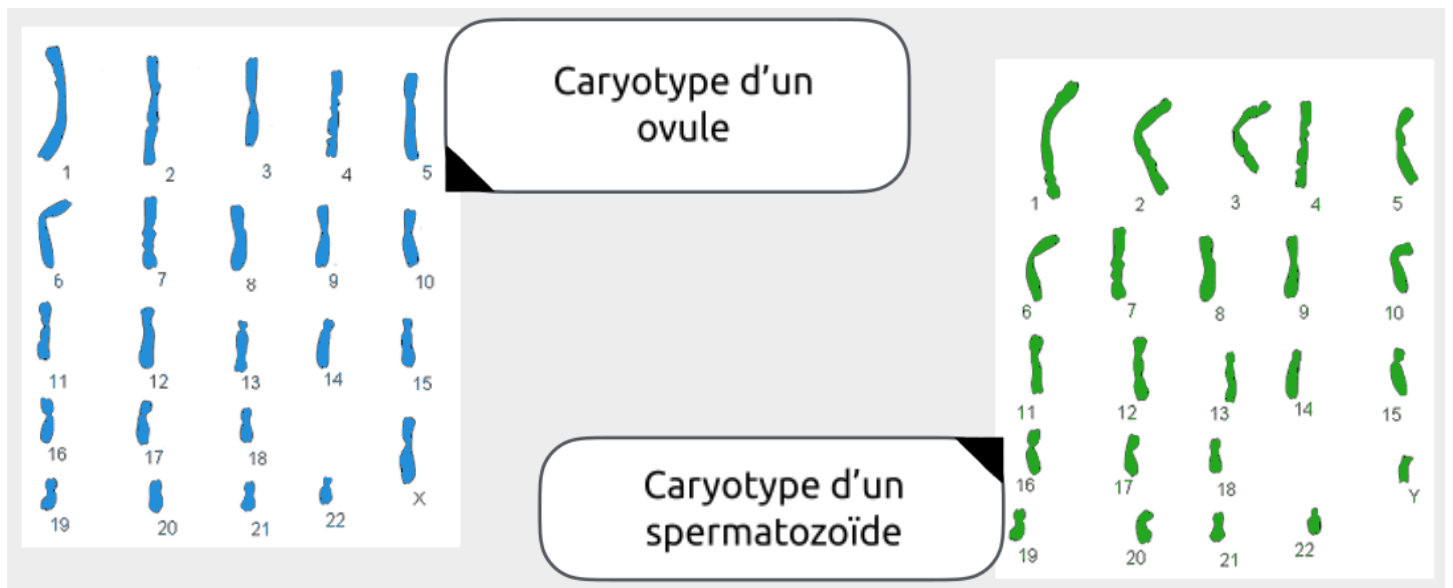

Document 3 : Caryotype d'une cellule-œuf après fécondation d'un ovule et d'un spermatozoïde

